

IESPĒJAS

Sēdekļis

- Eiropas skuju koksne
- Eiropas izcelsmes cietkoksne
- eļļota eksotiskā koksne
- augstākās kvalitātes eksotiskā koksne
- HPL plāksne

Piestiprināšanas metode

- jāpieskrūvē

Papildu tabula

- nav
- pa kreisi
- labajā pusē
- abas puses

Roku balsti

- nav
- oglekļa tērauds
- nerūsējošais tērauds

APRAKSTS

Domino 02.440 ir mūsdienīgs modulārs solis, ko izstrādājis ZANO. Domino sērijas soliņi ir kombinējami viens ar otru, lai veidotu jebkuru formu un dizainu, nodrošinot oriģinālu iekārtojumu jebkurai publiskai telpai. Domino solis ir izstrādāts no nerūsējošā tērauda un koka (vietējās vai eksotiskās). Nerūsējošā tērauda izmantošana Domino solā ir garantija izturībai, kā arī izturībai pret mainīgiem laikapstākļiem un mehāniskiem bojājumiem, kas saistīti ar biežu lietošanu. Klasiskais, taisnais Domino solis ir veidots kā citu šīs sērijas pusapaļo solu (60° un 90°) pagarinājums vai papildinājums to kompozīcijas līnijai. Estētika, augstākās kvalitātes materiāli un pārtaicīgs dizains noteikti ir Domino 02.440 soliņa...

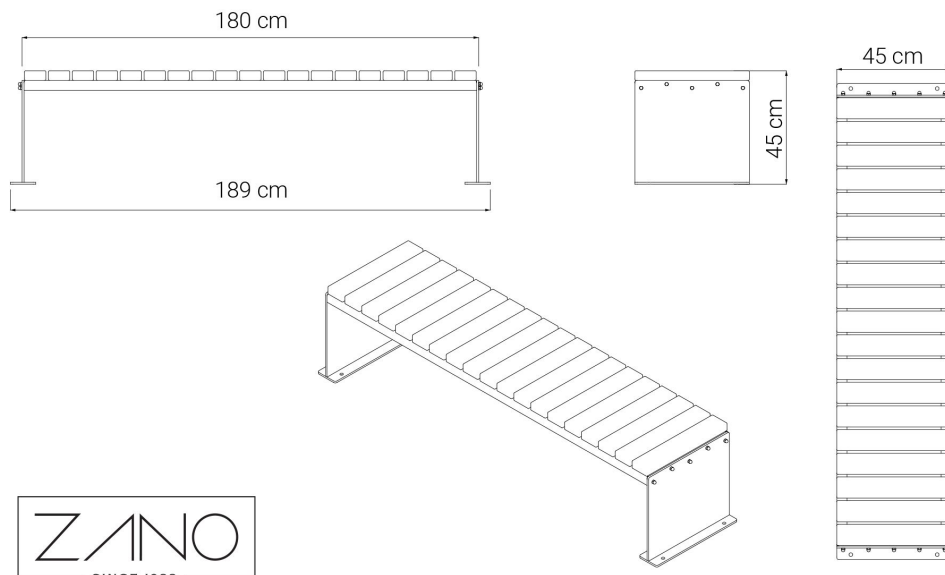

VISPĀRĪGI TEHNISKIE DATI

Weight

- Eiropas skujkoku koksne: 53 kg
- Eiropas izcelsmes cietkoksne: 64 kg

Materiāli

- tērauda lokšnes
- metalurģijas leņķis

Izmēri

- platums: 189 cm
- augstums: 45 cm
- dziļums: 45 cm

ZANO



Justyna Derewiaka

Produkts: Domino sols
 Kataloga numurs: **02.440**
 Dizainers:
 Justyna Derewiaka

Zano uzņēmums Mirosław Zarotyński, saskaņā ar Autortiesību un blakustiesību likumu 04.02.1994. (Journal of Laws Nr. 24, 83. punkts, labots: Journal of Laws Nr. 43, 170. punkts), kā arī ar Eiropas Savienības tiesību akti par autortiesību aizsardzību, tostarp visi ES direktīvās un regulās par autortiesībām ir noteiktas šādas tiesības. autortiesības uz rasējumiem, 3D modeļiem, renderējumiem, grafikām, piedāvājumu iekļauto saturu, piedāvājumu un citu dokumentu pielikumi, kuru saturs ir uzņēmuma intelektuālais īpašums. ZANO Mirosław Zarotyński uzņēmums; oriģinālu ideju izmantošana, risinājumus, kopēt, izplatīt fotogrāfijas, grafiskus fragmentus, teksta aprakstus komerciālos nolūkos bez autora atļaujas. komerciāliem mērķiem bez autora ZANO Mirosław Zarotyński atļaujas ir aizliegts un ir autortiesību pārkāpums, par ko var tikt piemērots sods.

td>

PIEZĪME: Rasējumi neatspoguļo pamatu faktiskos izmērus. Tās ir tikai paraugs montāžas shēmām, ņemot vērā stiprinājuma veidu un pamatmateriālu, pie kura mēbele jāpiestiprina.

Pamatu izmērs ir atkarīgs no vietējiem pamatiem.



UZSTĀDĪŠANA BRUĢĪ AR PAMATNI

Montāžas apraksts

1. ZANO produkts
2. Ātrās darbības stiprinājums vai ķīmiskais enkurs
3. Akmens bruģis / betona bruģis / akmens plāksnes / betona plāksnes
4. Smilšu balasts (aptuveni 2 - 4 cm)
5. Akmens agregātu pamatkonstrukcija
6. Betona pamats, C16/20 klase (augšējā virsma no betona 10 cm zem bruģa virsmas).
7. Vietējā zeme



UZSTĀDĪŠANA LĪDZ BRUĢA IEKLĀŠANAI

Montāžas apraksts

1. ZANO produkts
2. Ātrās darbības stiprinājums vai ķīmiskais enkurs
3. Akmens bruģis / betona bruģis / akmens plāksnes / betona plāksnes
4. Smilšu balasts (aptuveni 2 - 4 cm)
5. Akmens agregātu pamatkonstrukcija
6. Vietējā zeme



BETONA / ASFALTA MONTĀŽA

Montāžas apraksts

1. ZANO produkts
2. Ātrās darbības stiprinājums vai ķīmiskais enkurs
3. Fiksēta rūdīta virsma, piemēram, betons vai asfalts.
4. Betona pamats, C16/20 klase (augšējā virsma no betona 10 cm zem bruģa virsmas).
5. Akmens agregātu pamatkonstrukcija
6. Smilšu balasts (aptuveni 2 - 4 cm)
7. Vietējā zeme



MONTĀŽA UZ BETONA PAMATIEM

Montāžas apraksts

1. ZANO produkts
2. Ātrās darbības stiprinājums vai ķīmiskais enkurs
3. Betona pamats, C16/20 klase (augšējā virsma no betona 10 cm zem bruģa virsmas).
4. Vietējā zeme